

CLS-Klasse.



Mercedes-Benz



Nie lagen Sinnlichkeit und Sinn so eng beieinander.

Gefühle lassen sich nur schwer kontrollieren. Schon gar nicht beim Anblick des neuen CLS. Seine eleganten Linien laufen nur auf ein Ziel zu: Ihr Herz. Aber auch den expressiven Scheinwerfern, auf Wunsch in Voll-LED-Technologie, ist nur schwer zu widerstehen. Oder hat Ihnen jemals ein Auto schönere Augen gemacht?

## Erhöht den Testosteronausstoß. Senkt Ihre CO<sub>2</sub>-Bilanz.

Unter der aufregenden Hülle schlägt ein starkes Herz. Optimierte Motoren saugen noch mehr Lust aus jedem Tropfen Kraftstoff. Der neue CLS lässt es Sie spüren. Meter für Meter. Nicht jedoch, dass er deutlich weniger CO<sub>2</sub> als sein Vorgänger ausstößt.





Wie soll man Worte finden, wenn der Atem stockt?



Erlaubt ist, was gefällt. Und mehr noch: was verführt und sprachlos macht. Das war das oberste Ziel für das Design des neuen CLS. Seine Formen drücken all das aus, was sich mit Worten nur schwer beschreiben lässt. Vielleicht sieht er ja gerade deshalb so verboten attraktiv aus?





Hier schwach zu werden ist keine Sünde. Denn was sich außen andeutet, setzt sich innen fort. Der neue CLS ist etwas ganz Besonderes. Sie spüren es auf jedem seiner vier Plätze. Aber am intensivsten vorne links.



Eine Liebeserklärung an jeden Rücken.

**Meister der Verführungskunst.** Der neue CLS weiß zu überzeugen. Seine expressive Formgebung vereint Athletik und Eleganz auf unnachahmliche Weise. Seine stilprägende Silhouette hebt sich bewusst ab von allem bisher Dagewesenen. Innovativ ist auch das Lichtdesign. Ein in die Scheinwerfer integriertes LED-Blinkerband strahlt in Form eines C. So wird der neue CLS selbst bei Nacht unverkennbar. Gleiches gilt für den Innenraum: In filigraner Detailarbeit haben unsere Interieurdesigner ein nahezu perfektes Ebenbild erschaffen, das die äußere Schönheit nach innen reflektiert. Mehr noch: Der neue CLS scheint seine Insassen ganz und gar zu umgarnen. Ein Gefühl, dem nur schwer zu widerstehen ist.

- Viertüriges Coupé in expressivem Design
- Hohe Schulterlinie mit niedrigen Seitenscheiben
- LED Intelligent Light System (optional)
- Heckleuchten in LED-Nachtdesign
- Hochwertige Innenraumgestaltung in Manufakturanmutung
- Metallische Zierelemente in exklusivem Silver Shadow
- Instrumententafel aus einem Guss mit integriertem Display
- Ambientebeleuchtung im Innenraum in drei verschiedenen Farbstimmungen einstellbar (optional)

**Drei Buchstaben, die zügellose Lust bedeuten.** Der neue CLS treibt Fahr- genuss auf die Spitze. Ein Hochgefühl bereiten die durchzugsstarken Motoren. Gekoppelt mit dem Automatikgetriebe 7G-TRONIC, Präzisionsfahr- werk und Direktlenkung, übertragen sie ihre immense Kraft kultiviert auf jede Straße. Beim Verbrauch hingegen hält sich der neue CLS angenehm zurück. Auch der CO<sub>2</sub>-Ausstoß sinkt durch zahlreiche BlueEFFICIENCY Maßnahmen deutlich – im Vergleich zum Vorgänger um über 20%. Bei aller Schönheit überzeugen eben auch die inneren Werte.

- Optimierte Diesel- und Benzinmotoren der neuesten Generation
- Optimiertes Automatikgetriebe 7G-TRONIC mit minimalen Schaltzeiten und nahezu unmerklichen Schaltvorgängen
- Fahrwerk mit selektivem Dämpfungssystem
- Luftfederung AIRMATIC (optional)
- Direktlenkung zur Reduzierung des Lenkbedarfs
- Schaltpaddles am Lenkrad

## CLS-Klasse. Sinnlichkeit und Sinn.

**Eine Schönheit mit aufgewecktem Beschützerinstinkt.** Der neue CLS wacht über seine Insassen mit den neuesten Sicherheitstechnologien aus dem Hause Mercedes-Benz. Zur Serienausstattung gehört zum Beispiel der ATTENTION ASSIST, der Ihr Fahrverhalten analysiert und bei erkannten Anzeichen von Müdigkeit oder nachlassender Konzentration auf eine Pause hinweist. Außerdem verfügt der neue CLS über zahlreiche Airbags, darunter einen Kneebag für den Fahrer sowie ein auf die Crashsituation abgestimmtes System von Sidebags, Pelvisbags und Windowbags. Das vorbeugende Insassenschutzsystem PRE-SAFE® kann eine drohende Kollision bereits im Voraus erkennen und präventiv entsprechende Schutzmaßnahmen einleiten. Auf Wunsch erhalten Sie viele weitere Assistenz-Systeme, die zur Erhöhung der Sicherheit beitragen können.

- Fahrassistenz-Paket Plus inkl. aktiven Totwinkel-Assistenten, aktiven Spurhalte-Assistenten und DISTRONIC PLUS mit BAS PLUS und PRE-SAFE® Bremse (optional)
- Spur-Paket mit Spurhalte- und Totwinkel-Assistent (optional)
- Nachtsicht-Assistent Plus (optional)
- Geschwindigkeitslimit-Assistent (optional)

**Andere gehen in ein Wellnessstudio.** Sie fahren eines. Aufregung und Entspannung liegen im neuen CLS dicht beieinander. Insbesondere wenn Sie sich für die optionalen Aktiv-Multikontursitze mit integrierter Massagefunktion entscheiden. Auf Antrieb wohl fühlen Sie sich auch im aufgeräumten und luxuriös anmutenden Innenraum. Das großzügige Raumangebot auf allen vier Plätzen und die serienmäßige Klimatisierungsautomatik THERMATIC machen den neuen CLS zum idealen Langstreckenfahrzeug. Ebenfalls ungewöhnlich für ein Coupé ist der geräumige Kofferraum. Schließlich soll es Ihnen auch am Ziel Ihrer Reise an nichts mangeln.

- Aktiv-Multikontursitze vorn mit Massage- und Fahrdynamikfunktion inkl. NECK-PRO-Komfortkopfstützen (optional)
- Elektrische Sitzverstellung
- Komfort-Einzelsitze im Fond
- PARKTRONIC inkl. aktiven Park-Assistenten (optional)
- Rückfahrkamera (optional)
- ADAPTIVE BRAKE mit Berganfahrhilfe
- Multimedia-System COMAND APS mit Festplatten-Navigationssystem (optional)
- Media Interface zum Anschließen und Bedienen von mobilen Audio- und Videogeräten (optional)

# LED-Licht-Paket.

Erstmals ist das Intelligent Light System für den neuen CLS als Sonderausstattung mit dynamischen Voll-LED-Scheinwerfern erhältlich. Die LED-Technologie besticht durch ihre Helligkeit und ihr unverwechselbares Design sowie durch minimalen Stromverbrauch bei maximaler Lebensdauer. Das Lichtsystem stellt sich vollautomatisch auf nahezu jede Verkehrssituation ein und verbessert Ihre Sicht und Sicherheit. Registriert das System zum Beispiel beleuchteten Gegenverkehr, blendet der Adaptive Fernlicht-Assistent ohne Ihr Zutun ab. Auf den maximalen Sichtbereich müssen Sie dabei nicht verzichten: Auf Wunsch stellt der infrarotgestützte Nachtsicht-Assistent Plus den Fernlichtbereich als Graustufenbild auf dem Zentraldisplay dar.



Scheinwerfer optional in Voll-LED.



Scheinwerfer mit integriertem Infrarot-LED-Modul.



LED-Heckleuchte, um das Heck des Fahrzeugs gezogen.



Heckleuchte in LED-Technik, Bremslicht aktiv.

# Serienausstattung.

Bi-Xenon-Scheinwerfer und Heckleuchten in LED-Technik, das innovative Sicherheitskonzept PRE-SAFE® und Assistenz-Systeme wie der ATTENTION ASSIST gehören zum Serienumfang des neuen CLS. Genau wie die Innenausstattung mit edlen Hölzern, Zierelementen in sportlicher Silver Shadow Optik und elektrisch verstellbaren Vordersitzen mit Polsterung in Ledernachbildung ARTICO/Stoff. Serienmäßig ist auch das Automatikgetriebe 7G-TRONIC. Die sieben Vorwärtsgänge gewährleisten Fahrspaß durch ein optimal angepasstes Drehzahlniveau. Zusammen mit der ECO Start-Stopp-Funktion im CLS 350 BlueEFFICIENCY sorgt 7G-TRONIC außerdem für geringeren Kraftstoffverbrauch. Für einen exzellenten Klang sorgt das Audio 20 CD System, während die THERMATIC das richtige Klima bei jedem Wetter reguliert. Bei Regen schaltet der serienmäßige Regensensor automatisch den Scheibenwischer ein.



Analoge Uhr.



Bi-Xenon-Scheinwerfer mit integrierter LED-Technik.



DIRECT SELECT-Wählhebel am Lenkrad und Schaltpaddles.



3-Speichen-Multifunktions-Sportlenkrad in Leder Nappa.

## Sonderausstattungen.

Der neue CLS ist vom Licht bis zur Lederpolsterung auf Ihr Wohlbefinden abgestimmt. Noch begehrenswerter und individueller wird er durch zahlreiche Sonderausstattungen. Zur Wahl stehen zum Beispiel das Fahrassistenten-Paket Plus inklusive DISTRONIC PLUS, der Adaptive Fernlicht-Assistent, der Nachtsicht-Assistent Plus oder der Geschwindigkeitslimit-Assistent. Die PARKTRONIC inklusive aktiven Park-Assistenten kann nahezu den gesamten Einparkvorgang für Sie übernehmen. Die Aktiv-Multikontursitze sorgen auch bei dynamischer Fahrt für eine entspannte Haltung. Wenn Sie den sportlichen Talenten Ihres CLS Nachdruck verleihen wollen, haben Sie die Wahl zwischen dem Sport-Paket Exterieur und dem AMG Sport-Paket. Elegante Akzente setzt im Innenraum Ihres Fahrzeugs das Exklusiv-Paket mit feinsten Materialien.



Bei der Ambientebeleuchtung kann zwischen drei Lichtstimmungen gewählt werden.



COMAND APS vereint Telefon, Audio- und Navigationssystem.



Der Start-Stopp-Knopf für KEYLESS-GO.



Das Schiebedach in Glasausführung mit Sommeröffnungsfunktion per Fernbedienung.



Der Nachtsicht-Assistent Plus zeigt den Fernlichtbereich als Bild im Zentraldisplay.



Über die Klimatisierungsautomatik THERMOTRONIC kann das Raumklima in drei Zonen individuell reguliert werden.



Aktiv-Multikontursitz-Paket mit NECK-PRO-Komfortkopfstützen.

## UNI-LACK

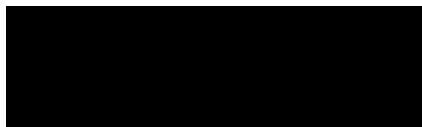

040 Schwarz



775 Iridiumsilber



047 designo alubeam titanium

## METALLIC-LACKE<sup>1</sup>



197 Obsidianschwarz



792 Palladiumsilber

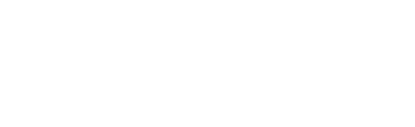

057 designo zirkonrot



497 Cupritbraun



794 Perlbeige



541 Thulitrot

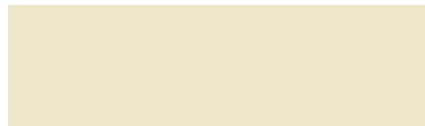

795 Manganitgrau SHAPE, Mattlack



755 Tenoritgrau



799 Diamantweiß BRIGHT

963 Indiumgrau

## designo SONDER-LACKE<sup>1,2</sup>

<sup>1</sup> Sonderausstattung.

<sup>2</sup> Nur über Produktionsauftrag bestellbar.

<sup>3</sup> Leder PASSION.

<sup>4</sup> Leder PASSION Exklusiv, nur in Verbindung mit Exklusiv-Paket.

● empfehlenswert ○ möglich △ nicht empfehlenswert

## SCHWARZ

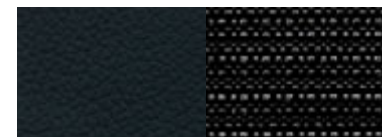

701 Ledernachbildung ARTICO/Stoff



201|801<sup>3</sup>|501<sup>4</sup> Leder<sup>1</sup>



○ H19 Pappel hellbraun, seidenmatt



● 731 Wurzelnuss braun, glänzend<sup>1</sup>



● 736 Esche schwarz, glänzend<sup>1</sup>



● H21 Klavierlack schwarz<sup>1</sup>

## MANDELBEIGE

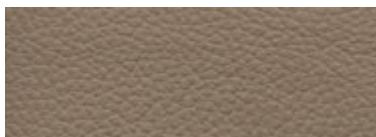

205|805<sup>3</sup>|505<sup>4</sup> Leder<sup>1</sup>



● H19 Pappel hellbraun, seidenmatt



● 731 Wurzelnuss braun, glänzend<sup>1</sup>



△ 736 Esche schwarz, glänzend<sup>1</sup>



△ H21 Klavierlack schwarz<sup>1</sup>

## SCHWARZ/AUBERGINE



207|807<sup>3</sup>|507<sup>4</sup> Leder<sup>1</sup>



△ H19 Pappel hellbraun, seidenmatt



△ 731 Wurzelnuss braun, glänzend<sup>1</sup>



△ 736 Esche schwarz, glänzend<sup>1</sup>



● H21 Klavierlack schwarz<sup>1</sup>

## ALPAKAGRAU



208|808<sup>3</sup>|508<sup>4</sup> Leder<sup>1</sup>



△ H19 Pappel hellbraun, seidenmatt



● 731 Wurzelnuss braun, glänzend<sup>1</sup>



● 736 Esche schwarz, glänzend<sup>1</sup>



● H21 Klavierlack schwarz<sup>1</sup>

## SCHWARZ/PORZELLAN



215|815<sup>3</sup>|515<sup>4</sup> Leder<sup>1</sup>



● H19 Pappel hellbraun, seidenmatt



● 731 Wurzelnuss braun, glänzend<sup>1</sup>



● 736 Esche schwarz, glänzend<sup>1</sup>



● H21 Klavierlack schwarz<sup>1</sup>

# Abmessungen.

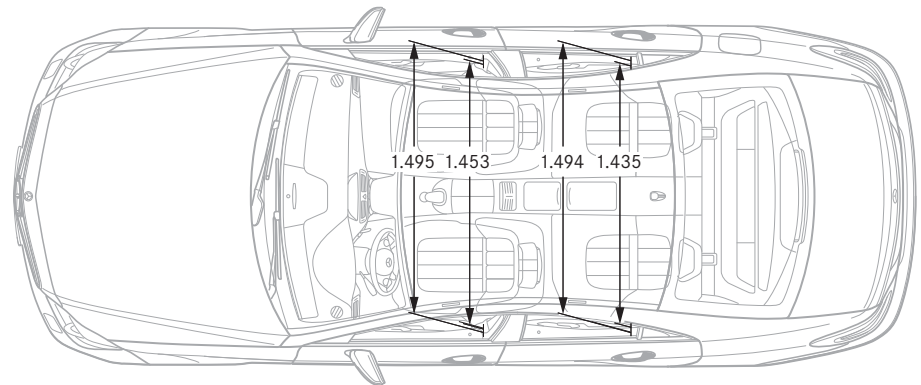
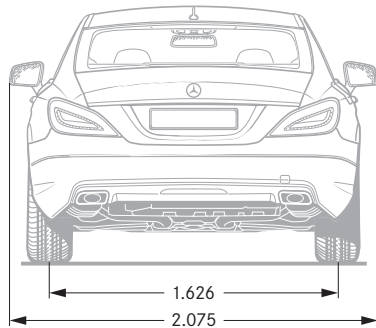
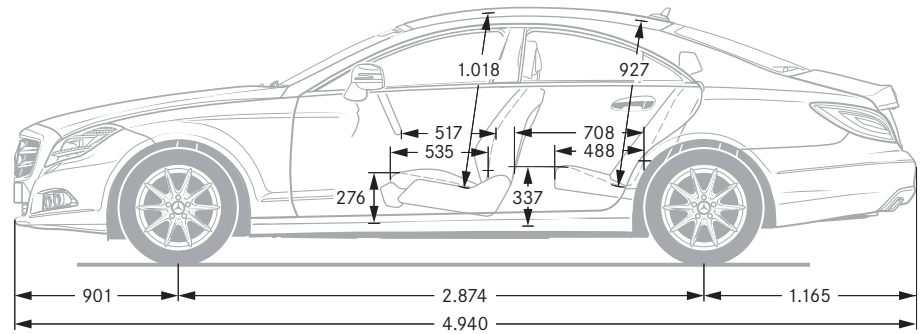
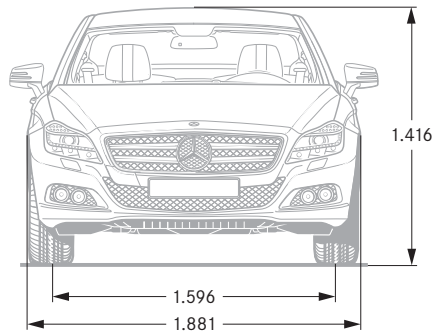

Alle Angaben in Millimetern. Die abgebildeten Maße sind Mittelwerte. Sie gelten für Fahrzeuge in Grundausstattung und in unbelastetem Zustand.

# Technische Daten.

	DIESELMOTOR	BENZINMOTOR
Zylinderzahl/Anordnung	CL5 350 CDI BlueEFFICIENCY	CL5 350 BlueEFFICIENCY
Gesamthubraum (cm <sup>3</sup> )	6/V	6/V
Nennleistung <sup>1</sup> (kW bei 1/min)	2.987	3.498
Nennrehmoment <sup>1</sup> (Nm bei 1/min)	195/3.800	225/6.500
Beschleunigung von 0–100 km/h (s)	620/ 1.600–2.400	370/3.500
Höchstgeschwindigkeit ca. (km/h)	6,2	6,1
Reifengröße Vorderachse, Hinterachse	250 <sup>2</sup>	250 <sup>2</sup>
Kraftstoff	245/45 R 17	245/45 R 17
Kraftstoffverbrauch <sup>3</sup> (l/100 km)	Diesel	Benzin
Innerorts		
Außerorts		
Kombiniert	6,1–X,X	6,8–X,X
CO <sub>2</sub> -Emissionen <sup>3</sup> (g/km) kombiniert	159–XXX	159–XXX
EU-Abgasnorm	EU5	EU5
Tankinhalt (l)/davon Reserve ca.	59/8	59/8
Kofferraumvolumen (l)	xxx	505
Wendekreisdurchmesser (m)	11,27	11,27
Leergewicht <sup>4</sup> (kg)	1.815	1.735
Zulässiges Gesamtgewicht (kg)	2.300	2.200

Werte beziehen sich auf Motoren mit serienmäßigem Automatikgetriebe 7G-TRONIC.

<sup>1</sup> Angaben nach Richtlinie 80/1269/EWG in der gegenwärtig geltenden Fassung. <sup>2</sup> Elektronisch abgeregelt. <sup>3</sup> Die angegebenen Werte wurden nach dem vorgeschriebenen Messverfahren (Richtlinie 80/1268/EWG in der gegenwärtig geltenden Fassung) ermittelt. Die Angaben beziehen sich nicht auf ein einzelnes Fahrzeug und sind nicht Bestandteil des Angebots, sondern dienen allein Vergleichszwecken zwischen verschiedenen Fahrzeugtypen. <sup>4</sup> Angaben nach Richtlinie 92/21/EG in der Fassung 95/48/EG (Masse in fahrbereitem Zustand, Kraftstoffbehälter zu 90 % gefüllt, mit Fahrer, 68 kg, und Gepäck, 7 kg) für Fahrzeuge in serienmäßiger Ausstattung. Sonderausstattungen und Zubehör erhöhen i. d. R. diesen Wert, wodurch sich die Nutzlast entsprechend verringert.

**Altfahrzeug-Rücknahme.** Der Kreis schließt sich. Wir nehmen Ihre CLS-Klasse nach einem langen Arbeitsleben zur umweltgerechten Entsorgung gemäß EG-Altfahrzeug-Richtlinie<sup>1</sup> wieder zurück – aber bis dahin ist noch lange Zeit.

<sup>1</sup> Gilt entsprechend den nationalen Vorschriften für Fahrzeuge bis 3,5 t zulässiges Gesamtgewicht. Die gesetzlichen Anforderungen an eine recycling- und verwertungsgerechte Konstruktion erfüllen die Mercedes-Benz Fahrzeuge bereits seit mehreren Jahren. Zur Rücknahme der Altfahrzeuge steht ein Netz von Rücknahmestellen und Demontagebetrieben zur Verfügung, die Ihr Fahrzeug umweltgerecht verwerten. Dabei werden die Möglichkeiten zur Fahrzeug- und Teilverwertung laufend weiterentwickelt und verbessert. Somit wird die CLS-Klasse die Erhöhung der gesetzlichen Recyclingquoten auch zukünftig fristgerecht erfüllen. Weitere Informationen erhalten Sie unter [www.mercedes-benz.de](http://www.mercedes-benz.de) und 00800 1 777 7777.

**Zu den Angaben in diesem Prospekt:** Nach Redaktionsschluss dieser Druckschrift, 13.08.2010, können sich am Produkt Änderungen ergeben haben. Konstruktions- oder Formänderungen, Abweichungen im Farbton sowie Änderungen des Lieferumfangs seitens des Herstellers bleiben während der Lieferzeit vorbehalten, sofern die Änderungen oder Abweichungen unter Berücksichtigung der Interessen des Verkäufers für den Käufer zumutbar sind. Sofern der Verkäufer oder der Hersteller zur Bezeichnung der Bestellung oder des bestellten Kaufgegenstands Zeichen oder Nummern gebraucht, können allein hieraus keine Rechte abgeleitet werden. Die Abbildungen können auch Zubehör und Sonderausstattungen enthalten, die nicht zum serienmäßigen Lieferumfang gehören. Farbabweichungen sind drucktechnisch bedingt. Diese Druckschrift kann ebenso Typen und Betreuungsleistungen enthalten, die in einzelnen Ländern nicht angeboten werden. Aussagen über gesetzliche, rechtliche und steuerliche Vorschriften und Auswirkungen haben nur für die Bundesrepublik Deutschland zum Zeitpunkt des Redaktionsschlusses dieses Prospekts Gültigkeit. Fragen Sie daher zum verbindlichen letzten Stand bitte Ihren Mercedes-Benz Verkäufer. [www.mercedes-benz.com](http://www.mercedes-benz.com)